

# アングルヘッドJ-ルフ

# mini

PAT.P

**NEW**

極細ヘッド「mini」新登場

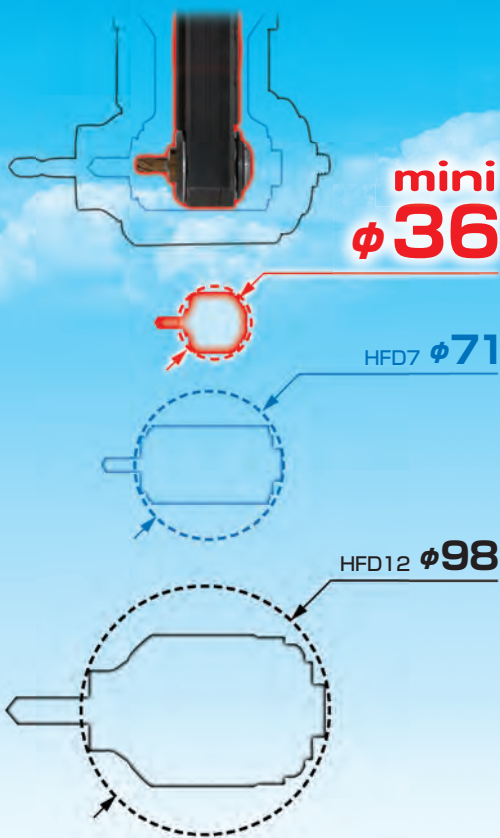

コンパクトな  
焼ばめ式  
コレット採用

5000min<sup>-1</sup>

ドリル・エンドミル...φ3,4,6  
タップ.....M4,5,6

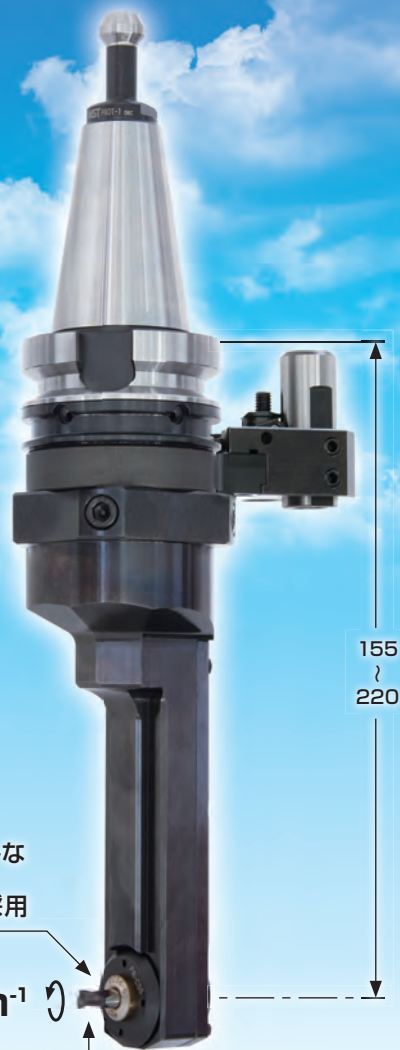

株式会社 **MST** コーポレーション



1109<sub>J</sub>

## 超コンパクト

せまい箇所や穴内部のミーリング・穴あけ・面取りなどに最適です。

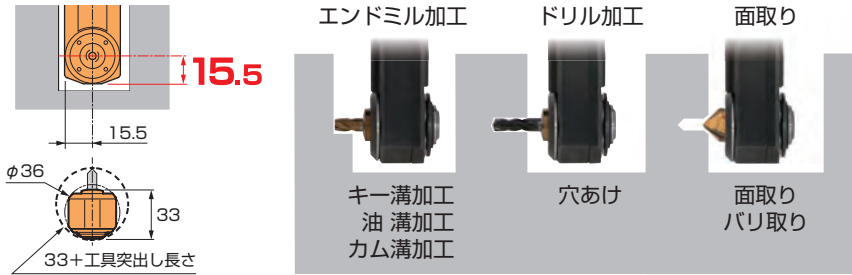

## 軽量

小型マシニングセンタでもATCが可能です。

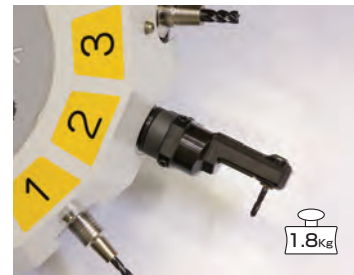

## 工具の取付方向自由

焼ばめコレットは外向き・内向きどちらへも取付可能です。

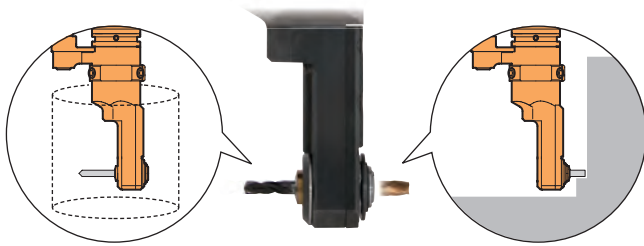

長い工具を取付けてもマシニングセンタの工具最大径制限をクリア。

壁際での加工で干渉が少ない。

## 切削データ

形状・寸法	φ6		
ワーク材質	S50C	S50C A7075	
A	—	1.0 1.5	
使用工具	φ6超硬ドリル	φ6超硬エンドミル2枚刃	
切削条件	<b>N</b> 5000 min <sup>-1</sup>	<b>N</b> 3500 min <sup>-1</sup>	<b>N</b> 5000 min <sup>-1</sup>
	<b>F</b> 94 m	<b>F</b> 66 m	<b>F</b> 94 m
	<b>V</b> 250 mm/min	<b>V</b> 210 mm/min	<b>V</b> 300 mm/min
	<b>f</b> 0.05 mm/rev	<b>fz</b> 0.03 mm/t	<b>fz</b> 0.03 mm/t

## アングルヘッドハーフ mini 本体

コード(本体)	φD	L	L <sub>1</sub>	M	Kg	ギア比 主軸：アングル軸
BT30-HFCS6-155	ドリル エンドミル加工 φ3, 4, 6	155	50	100	1.8	1 : 0.88
BT40-HFCS6-160		160	—	110	2.8	
-205		205	95	155	3.0	
BT50-HFCS6-175	タップ加工 M4, 5, 6	175	50	110	5.6	
-220		220	95	155	5.8	

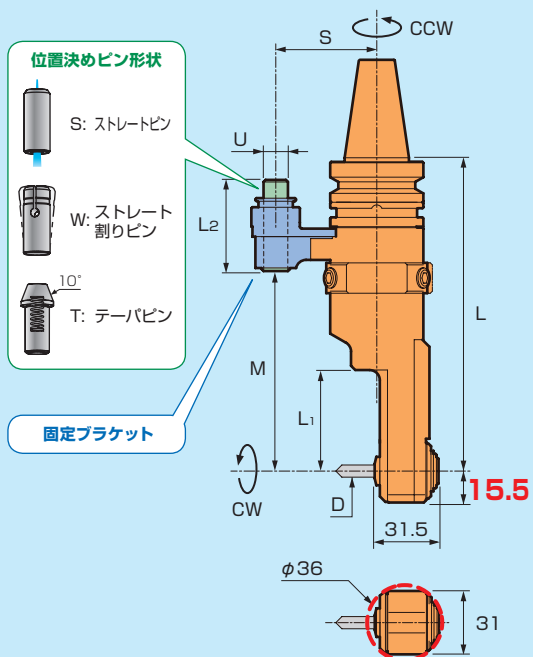

- オプション ● 焼ばめコレット ● タップコレット
- 標準付属品 ● 補助スパー ● 六角レンチセット

### 注用例

位置決めブロックに合わせてピン形状、S寸法を選んでください。

BT30-HFCS6-155 - **S** **60**  
コード(本体) 位置決めピン形状 S寸法

### 位置決めピン

コード	形状	φU	L <sub>2</sub>
HP-45B	S	12	45
-E50B	S	18	50

コード	形状	φU	L <sub>2</sub>
HP-50B	S	18	50
-50A	W	—	—
-50C	T	20	—

コード	形状	φU	L <sub>2</sub>
HP-62B	S	18	62
-62B-20	S	20	—
-62A	W	18	—
-62A-20	W	20	—
-62C	T	28	—

### 固定ブラケット

コード	S
FKA-50	50
FKC-50	—
-65	65

コード	S
FKA-60	60
-65	65

コード	S
FKA-80	80
-85	85
-110	110

## 焼ばめコレット

コード	φD	把持長
FCS6-3	3	11~13
-4	4	—
-6	6	12~13

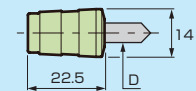

### 備考

- 工具の取付けは焼ばめ装置が必要です。お問合せください。



## タップコレット

コード	φD	把持長
FCS6-M4	M4	16
-M5	M5	—
-M6	M6	—

